

Item 1 Codigos 070101020-7

linha adulto
2017



STAR LITE



INFORMAÇÕES TÉCNICAS

- Construída em liga de alumínio aeronáutico temperado.
- Rolamentos blindados nas quatro, inclusive no eixo vertical do garfo.
- Pintura epóxi.
- Eixos reforçados de aço.
- Assento rígido.
- Encosto flexível.
- Almofada de 5 cm de espessura em espuma de alta densidade, incorporada ao assento.
- Estrutura tipo monobloco, com encosto rebatível.
- Rodas traseiras de 24 X 1" infláveis.
- Aro de impulso em nylon.
- Rodas dianteiras de 6" maciças com garfo em aço.
- Sistema de desmontagem rápida "quick release" nas rodas traseiras.
- Freios bilaterais.
- Protetor de roupas.
- Cambagem de 3°.
- Apoio de pés fixo em "U", regulável na altura.
- Faixa de panturrilha.
- Capacidade de peso 120 kg.
- Peso total 11,55 kg.

OPCIONAIS



Apoio de braço tubular Rodas antitombo Cinto pélvico

Largura do assento	Largura total	Profundidade do assento	Profundidade total	Altura do encosto
35 cm	58,5 cm	35 cm	81,5 cm	30 cm
38 cm	61,5 cm	40 cm	81,5 cm	35 cm
40 cm	63,5 cm	45 cm	86,5 cm	40 cm
42 cm	65,5 cm	-	-	45 cm
45 cm	68,5 cm	-	-	-

TABELA DE CORES



AM - AMADORITO BL - BILBAO EM - EMBLEMA M - MADEIRA AZ - AZUL PR - PRETO CI - CINZA

CORES DE ALUMINIO: ROSA, VERMELHO, VERDE, AMARELO, AZUL, PRETO, BRANCO, CINZA, VERDE, AMARELO, AZUL, PRETO, BRANCO, CINZA, VERDE, AMARELO, AZUL, PRETO, BRANCO, CINZA.

(51) 3696-9600 – ortobras.com.br

ortobras
A VIDA NÃO PARA

Item 02: 070101021-5

ortobras
A VIDA NÃO PARA

INSTITUCIONAL

SOLUÇÕES

ONDE ENCONTRAR

CONTATO

MAMUTH / AEROPORTOS | CADEIRAS DE RODAS | ELEVADORES PREDIAIS | PLATAFORMAS VEICULARES

LINHA ADULTO

LINHA HIGIÊNICA

LINHA INFANTIL

LINHA MOTORIZADA

LINHA POSTURAL

ULX



INFORMAÇÕES TÉCNICAS

OPCIONAIS

CORES

- Construída em liga alumínio aeronáutico temperado;
- Rolamentos blindados nas quatro rodas, inclusive no eixo vertical do garfo;
- Eixos de aço reforçado;
- Pintura epóxi;
- Estofamento 100% nylon acolchoado com almofada de alta densidade incorporada;
- Almofada de 5 cm de espessura em espuma de alta densidade incorporada ao assento;
- Estrutura dobrável em duplo "X" com sistema de fechamento por articuladores;
- Rodas traseiras de 24" infláveis, rajadas;
- Rodas dianteiras de 6" maciças, com garfo de alumínio;
- Aro de impulso em alumínio com pintura epóxi;
- Sistema de desmontagem rápida "quick release" nas quatro rodas;
- Freios bilaterais;
- Protetor lateral de roupas em nylon com abas;
- Protetor de raios;
- Regulagem de "Tilt";
- Placa de fixação das rodas traseiras com 6 furos que permitem a regulagem de altura, mudança de ângulo do assento e anteriorização ou posteriorização das mesmas;
- Possibilidade de alteração do ângulo da placa do eixo dianteiro para mantê-lo sempre na perpendicular em relação ao piso (função necessária sempre que houver alteração no centro de

gravidade da cadeira);

- Pedal removível com sistema "swingaway";
- Apoio de braço escamoteável;
- Capacidade de peso de 120 Kg;

Obs: foto meramente ilustrativa.

ortobras
SOLUÇÕES EM MOBILIDADE

RUA DÜREN, 298
BARÃO - RS - BRASIL - CEP 96730-000
E-MAIL: contato@ortobras.com.br
FONE: 55 51 3696 9600
FAX: 55 51 3696 9624

INSTITUCIONAL

A EMPRESA

HISTÓRIA

RESPONSABILIDADE
AMBIENTAL

SOLUÇÕES

MAMUTS /
AEROPORTOS

CADEIRAS DE
RODAS

ELEVADORES
PREDIAIS

PLATAFORMAS
VEICULARES

**ONDE
ENCONTRAR**

ONDE
ENCONTRAR

CONTATO

FALE
CONOSCO
TRABALHE
CONOSCO



Item 3 070101022-3

ortobras
A VIDA NÃO PARA

INSTITUCIONAL

SOLUÇÕES

ONDE ENCONTRAR

CONTATO

MAPATH / AEROPORTOS | CADEIRAS DE RODAS | ELEVADORES PREDIAIS | PLATAFORMAS VEICULARES

LINHA ADULTO

LINHA HIGIÊNICA

LINHA INFANTIL

LINHA MOTORIZADA

LINHA POSTURAL

E4



INFORMAÇÕES TÉCNICAS

OPCIONAIS

CORES

- Construída em liga alumínio aeronáutico temperado;
- Rolamentos blindados nas quatro rodas, inclusive no eixo vertical do garfo;
- Eixos de aço reforçado;
- Pintura epóxi;
- Estofamento 100% nylon acolchoado com almofada de alta densidade incorporada;
- Almofada de 5 cm de espessura em espuma de alta densidade incorporada ao assento;
- Estrutura dobrável em duplo "X" com sistema de fechamento por articuladores;
- Rodas traseiras de alumínio 12" com pneu anti furo;
- Rodas dianteiras de 200 x 50 mm maciças, com garfo de alumínio;
- Sistema de desmontagem rápida "quick release" nas rodas dianteiras;
- Pedal removível com sistema "swingaway";
- Apoio de braço com regulagem de altura e removível;
- Baterias 24 Ah para autonomia de até 15 Km;
- Baterias tipo VRLA de ciclo profundo (permitida para o transporte aéreo);
- Motor de 320W de corrente contínua, ímã permanente e 24V;
- Freio eletromagnético inteligente;
- Transmissão com engrenagens helicoidais;
- Joystick e módulo de potência modelo VR2 P&G;

- Rodas antitombo de segurança;
- Possibilita adaptação de joystick no lado direito ou esquerdo da cadeira;
- Capacidade de peso de 120 Kg.

Obs: foto meramente ilustrativa.



ortobras

RUA DUREN, 298
BARÃO - RS - BRASIL - CEP 95730-000
E-MAIL: contato@ortobras.com.br
PHONE: 55 51 3696.9600
FAX 55 51 3696.9624

INSTITUCIONAL

A EMPRESA
HISTÓRIA
RESPONSABILIDADE
AMBIENTAL

SOLUÇÕES

MAMUTH /
AEROPORTOS
CADEIRAS DE
RODAS
ELEVADORES
PRELIMIARES
PLATAFORMAS
VEICULAPES

ONDE ENCONTRAR

ONDE
ENCONTRAR

CONTATO

FALE
CONOSCO
TRABALHE
CONOSCO

Item 04. - 070101002 - 9



linha adulto
2017



AVD ALUMÍNIO

INFORMAÇÕES TÉCNICAS

- Construída em liga de alumínio aeronáutico temperado.
- Rolamentos blindados nas quatro, inclusive no eixo vertical do garfo.
- Pintura epóxi.
- Eixos de aço reforçado.
- Estofamento 100% nylon acolchoado.
- Almofada de 5 cm de espessura em espuma de alta densidade, incorporada ao assento.
- Estrutura dobrável em duplo "X" com sistema de fechamento por articuladores.
- Rodas traseiras de 24 x 1 3/8" infláveis e raiadas.
- Aro de impulso em nylon.
- Sem protetor de raios.
- Rodas dianteiras de 6" maciças com garfo de aço carbono e eixo fixo.
- Sistema de desmontagem rápida "quick release" nas rodas traseiras.
- Freios bilaterais.
- Protetor lateral de roupas em nylon com abas.
- Apoio de braço escamoteável.
- Pedal removível com sistema "swingaway in-out" com regulagem em altura e tíbio-társica.
- Capacidade de peso 120 kg.
- Peso total 16,7 kg.

OPCIONAIS



Largura do assento	Largura total	Profundidade do assento	Profundidade total	Altura do encosto
36 cm	57 cm	35 cm	94 cm	35 cm
38 cm	59 cm	40 cm	99 cm	40 cm
40 cm	61 cm	45 cm	104 cm	45 cm
42 cm	63 cm	50 cm	109 cm	50 cm
44 cm	65 cm	-	-	-
46 cm	67 cm	-	-	-
48 cm	69 cm	-	-	-
50 cm	71 cm	-	-	-

TABELA DE CORES

COLORES DE PNEUS E OROS EM ANAMORFOSOS E CILINDRICO. PODEMOS ENTÃO REALIZAR ALTERNATIVAS. IMBREMOS MEDIANTE NÚMERO DE PRODUTOS. TODOS OS MATERIAIS SÃO REPERTE-SE APENAS NA FÁBRICA.

Item 04 - 07.01 01002-9

LITE INFANTIL

GENESYS ULTRA
LITE X



INFORMAÇÕES TÉCNICAS ►

- Construída em liga alumínio aeronáutico temperado;
- Rolamentos blindados nas quatro rodas, inclusive no eixo vertical do garfo;
- Eixos de aço reforçado;
- Pintura epóxi;
- Estofamento 100% nylon acolchoado;
- Almofada de 5 cm de espessura em espuma de alta densidade incorporada ao assento;
- Estrutura dobrável em "X" com sistema de fechamento por articuladores;
- Rodas traseiras de 20" infláveis, raiada;
- Rodas dianteiras de 5" maciças, com garfo de alumínio;
- Aro de impulso em alumínio com pintura epóxi;
- Sistema de desmontagem rápida "quick release" nas quatro rodas;
- Freios bilaterais;

- Protetor lateral de roupas em nylon com abas;
- Pedal rebatível, com regulagem de altura;
- Prolongador de encosto;
- Capacidade de peso de 70 Kg.

OPCIONAIS ►

- Mesa de atividades;
- Roda dianteira de 6" infláveis, com garfo de alumínio;
- Rodas traseiras de nylon 20" com pneu antifuro e aro de impulso;
- Aro de impulso com pinos (tetra) para rodas raiadas;
- Rodas antitombo;
- Conjunto de apoio cabeça;
- Cinto pélvico, torácico e em "Y";
- Conjunto de assento e encosto anatômico;
- Apoio de braços removíveis;
- Protetor de raios.

MEDIDAS ►

Largura do assento	Largura total da cadeira	Profundidade assento da cadeira	Profundidade total da cadeira	Peso da cadeira
30 cm	51 cm	30 cm	73 cm	12,20 Kg
33 cm	54 cm	33 cm	75 cm	12,20 Kg
35 cm	56 cm	35 cm	77 cm	12,20 Kg

Item 05. 07.0101004-5



linha adulto
2017



AVD RECLINÁVEL

INFORMAÇÕES TÉCNICAS

- Construída em liga de alumínio aeronáutico temperado.
- Rolamentos blindados nas quatro, inclusive no eixo vertical do garfo.
- Pintura epóxi.
- Eixos de aço reforçado.
- Estofamento 100% Nylon acolchoado.
- Almofada de 5 cm de espessura em espuma de alta densidade, incorporada ao assento.
- Estrutura dobrável em duplo "X" com sistema de fechamento por articuladores.
- Rodas traseiras de 24 x 1 3/8" infláveis e raiadas.
- Aro de impulso em nylon.
- Sem protetor de raios.
- Rodas dianteiras de 6" maciças com garfo de aço carbono.
- Sistema de desmontagem rápida "quick release" nas rodas traseiras.
- Freios bilaterais.
- Apoio de braço com regulagem de altura e removível.
- Apoio de cabeça em espuma de alta densidade (injetada preto), regulável em altura, profundidade, ângulo e removível.
- Protetor lateral de roupas incorporado ao apoio para os braços.
- Pedal elevável e removível, com apoio de pantufilha injetado com sistema "swingaway in-out" com regulagem em altura e tíbio-társica (a partir da largura 40").
- Encosto reclinável de 90° a 180°, através de posicionador de ângulo milimétrico.
- Rodas antitombo de série.
- Sistema de regulagem das rodas traseiras com possibilidade de anteriorização e posteriorização.
- Possibilidade de alteração do ângulo do conjunto da roda dianteira.
- Regulagem de tilt.
- Capacidade de peso 120 kg.
- Peso total 21 kg.

OPCIONAIS



Largura do assento	Largura total	Profundidade do assento	Profundidade total	Altura do encosto
36 cm	57 cm	35 cm	-	40 cm
38 cm	59 cm	40 cm	-	45 cm
40 cm	61 cm	45 cm	-	50 cm
42 cm	63 cm	50 cm	-	55 cm
44 cm	65 cm	-	-	60 cm
46 cm	67 cm	-	-	-
48 cm	69 cm	-	-	-
50 cm	71 cm	-	-	-

TABELA DE CORES

CORES DE SELEÇÃO DOS ACABAMENTOS DAS Cadeiras e SEM SELEÇÃO DE ACABAMENTO PARA O ARO DE IMPULSO. MARCAÇÕES SEVALENTE RESTRITAS. TODOS OS MODELOS SÃO HEAVY DUTY 250 kg.

Item 05. 070101004-5

LI-1A POSTURAL

CONFORTO
TILT

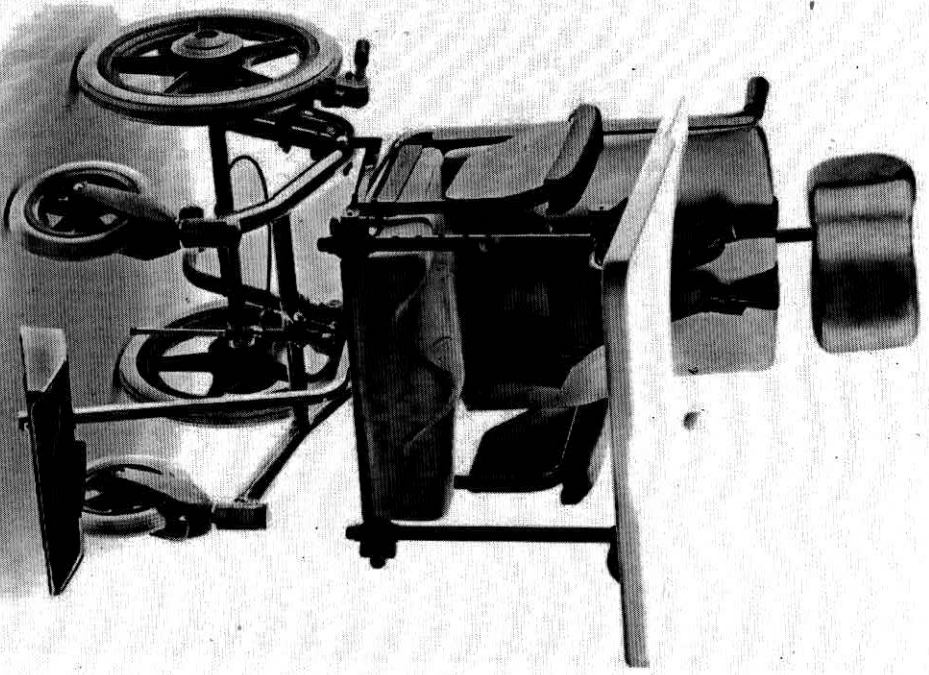

INFORMAÇÕES TÉCNICAS >

- Construída em liga alumínio aeronáutico temperado;
- Rolamentos blindados nas quatro rodas, inclusive no eixo vertical do garfo;
- Eixos de aço reforçado;
- Pintura epóxi;
- Estrutura monobloco;
- Rodas traseiras em nylon com pneu antitiro de 16";
- Rodas dianteiras maciças de 7" com garfo de nylon;
- Sistema de desmontagem rápida "quick release" nas quatro rodas;
- Freios bilaterais;
- Sistema modular de assento e encosto em espuma de alta densidade;
- Apoio de cabeça em espuma de alta densidade, regulável em altura e profundidade;
- Colchete torácico quatro pontas para sustentação do tronco, tipo peleira;
- Poltrona de fácil desmontagem;
- Memórias individuais para condução de terceiros;
- Apoio de braço, com regulagem de altura e removível;
- Protetor de roupas incorporado ao apoio de braço;

- Suporte do pedal removível, regulável na altura e profundidade;
- Apoio de pés tipo plataforma com fita de fixação;
- Sistema de reclinco "Tilt", milimétrico na poltrona, de 0° a 40°, acionado com o pé através do gatilho localizado na estrutura do quadro;
- Roda anti tombos;
- Capacidade de peso de 70 Kg.

OPCIONAIS >

- Mesa de atividades;
- Roda dianteira de 6" e 7" infláveis, com garfo de alumínio;
- Rodas traseiras raladas 16" com pneu inflável;
- Rodas traseiras em nylon com pneu anti-tiro de 16";
- Cinto pélvico e em "Y";
- Protetor de raios;
- Apoio de braço removível;
- Contêineres laterais de tronco, de espuma injetada de alta densidade, facilmente ajustáveis

MEDIDAS >

largura do assento	L x G - 9" torçãoa estêrea	Profundidade do assento da cadeira	Profundidade total da cadeira	Peso da cadeira
25 cm	47 cm	25 cm	76 cm	19 Kg
30 cm	50 cm	30 cm	78 cm	19 Kg
35 cm	50 cm	35 cm	80 cm	19 Kg
38 cm	52 cm	40 cm	82 cm	19 Kg
40 cm	52 cm	45 cm	84 cm	19 Kg
42 cm	52 cm	50 cm	110 m	19 Kg
44 cm				19 Kg

Item 6 070101003-7

linha adulto
2017

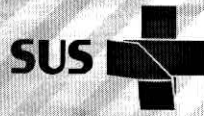

BANHO ECONÔMICA



INFORMAÇÕES TÉCNICAS

- ⊗ Construída em aço carbono.
- ⊗ Pintura epóxi.
- ⊗ Encosto 100% capota impermeável.
- ⊗ Estrutura do quadro fixa.
- ⊗ Rodas traseiras maciças dirigíveis de 5", com eixo fixo.
- ⊗ Rodas dianteiras maciças de 5".
- ⊗ Freios bilaterais.
- ⊗ Apoio de braços removível. Apoio de pés rebatível.
- ⊗ Assento com abertura frontal.
- ⊗ Capacidade de peso 120 kg.
- ⊗ Peso total 7 kg.

Largura do assento	Profundidade do assento	Altura do encosto
40 cm	40cm	40 cm
44 E 48 cm	40 CM	40CM

COR: CINZA



(51) 3696-9600 — ortobras.com.br

ortobras
A VIDA NÃO PARA

Item 07. 070101023-1

CADEIRA DE RODAS H1 CONCHA

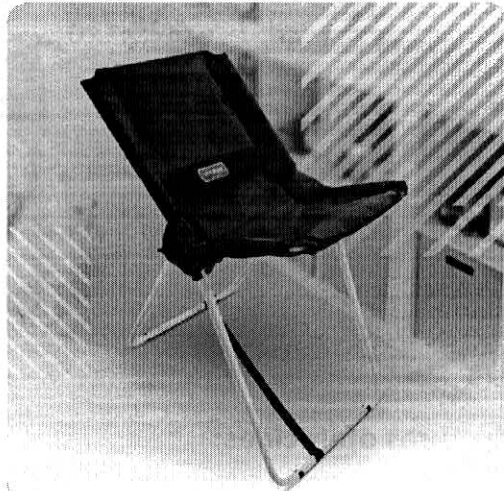

Especificações técnicas Equipamento dobrável, indicado para portadores de deficiência física ou mobilidade reduzida. Destinado á utilização apenas em ambientes internos, para higiene pessoal.

- Construída em liga de alumínio aeronáutico temperado;
- Pintura epóxi;
- Estrutura totalmente dobrável;
- Estofamento em nylon poliamida
- Capacidade de peso de 70 Kg;
- Cinto pélvico de segurança;
- Disponível na cor azul e tamanho 'P,M,G';

Combinações de estruturas oferecidas:

Descrição

P: L38 C35 A
M: L38 C40 A
G: L38 C45 A

Opções de cores (padrão):

Código	Descrição das cores
AZ.	AZUL

A referência acima subentende uma cadeira de rodas modelo **BH** com os demais componentes **padrões** :

- * Estrutura em alumínio dobravel
- * CJ encosto e assento em neoprene
- * Cinto pelvico
- * Suporte de peso 70 kg

Opções de fechamento

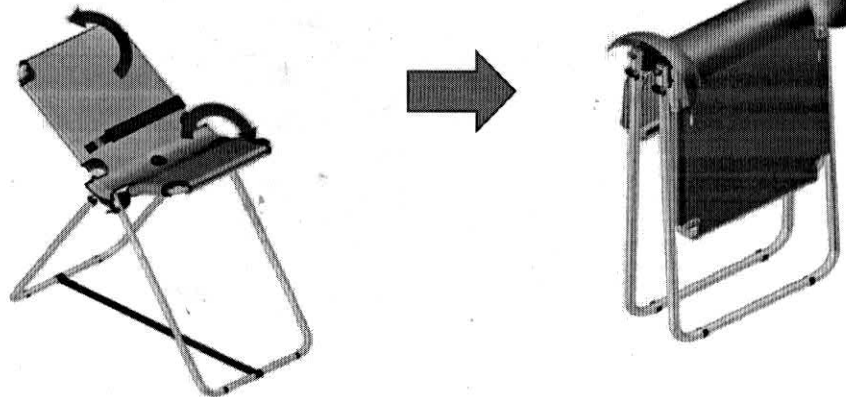

Combinações de estruturas oferecidas:

P = 4,6 KG

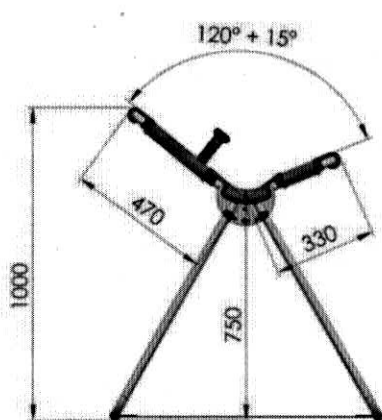

M = 5 KG

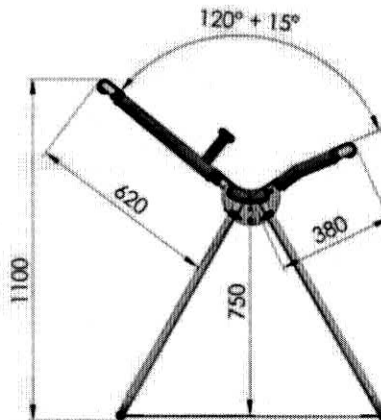

G = 5,3 KG

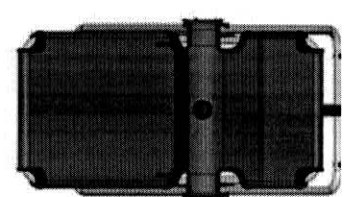
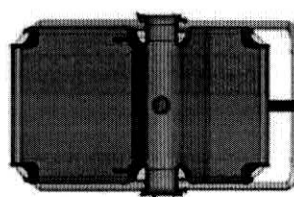
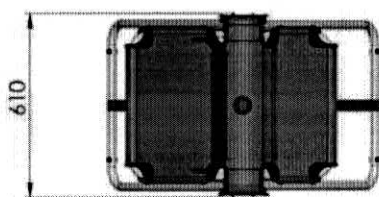
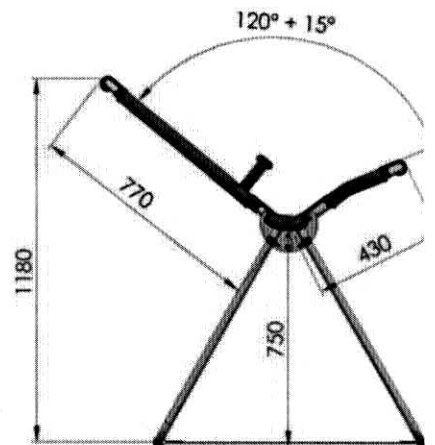

Item 08 .070100 024-0

CADEIRA DE RODAS H1 RECLINÁVEL



Especificações técnicas

H1 RECLINÁVEL

- Construída em liga de alumínio com pintura epóxi
- Estofamento de encosto impermeável
- Quadro rígido com inclinação
- Rodas traseiras maciças dirigíveis de 5", com eixo fixo
- Rodas dianteiras maciças de 5"
- Freios bilaterais
- Apoio de braços removíveis
- Apoio de pés removíveis e reguláveis e ângulo tibio-társico
- Apoio de cabeça removível e regulável
- Assento com abertura frontal

Largura do assento

40 cm

Profundidade do assento

40 cm

Altura do encosto

40 cm

Peso

14 kg

Capacidade

100kg

Item 09 070101025-8

ortobras
A VIDA NÃO PARA

INSTITUCIONAL

SOLUÇÕES

ONDE ENCONTRAR

CONTATO

MAMUTH / AEROPORTOS | CADEIRAS DE RODAS | ELEVADORES PREDIAIS | PLATAFORMAS VEICULARES

LINHA ADULTO

LINHA HIGIENICA

LINHA INFANTIL

LINHA MOTORIZADA

LINHA POSTURAL

HYGIENIKA



INFORMAÇÕES TÉCNICAS

- Construída em liga alumínio aeronáutico temperado;
- Rolamentos blindados nas quatro rodas, inclusive no eixo vertical do garfo;
- Pintura epóxi;
- Eixos reforçados de aço;
- Encosto 100% capota impermeável;
- Exclusivo sistema de fechamento frontal;
- Rodas traseiras ralada de 20" com pneu antifuro;
- Aro de impulso em alumínio;
- Rodas dianteiras maciças de 6", com garfo de alumínio;
- Sistema de desmontagem rápida "quick release" nas rodas traseiras;
- Freios bilaterais;
- Apoio de braços removível;
- Apoio de pés tipo plataforma, fixo e regulável na altura;
- Assento com abertura frontal;
- Capacidade de peso de 100 Kg.

Obs: foto meramente ilustrativa.



ortobras

RUA DUREN, 298
BARÃO - RS - BRASIL - CEP 95730-000
E-MAIL: contato@ortobras.com.br
FONE: 55 51 3696 9600
FAX: 55 51 3696 9624

INSTITUCIONAL

A EMPRESA
HISTÓRIA
RESPONSABILIDADE
AMBIENTAL

SOLUÇÕES

MAMUTH /
AEROPORTOS
CADEIRAS DE
RODAS
ELEVADORES
PRELIMIAIS
PLATAFORMAS
VEICULARES

**ONDE
ENCONTRAR**

ONDE
ENCONTRAR

CONTATO

FALE
CONOSCO
TRABALHE
CONOSCO

010 1000 1000